

Pompa elettrica per travaso liquidi

Electric hand pump - User's guide

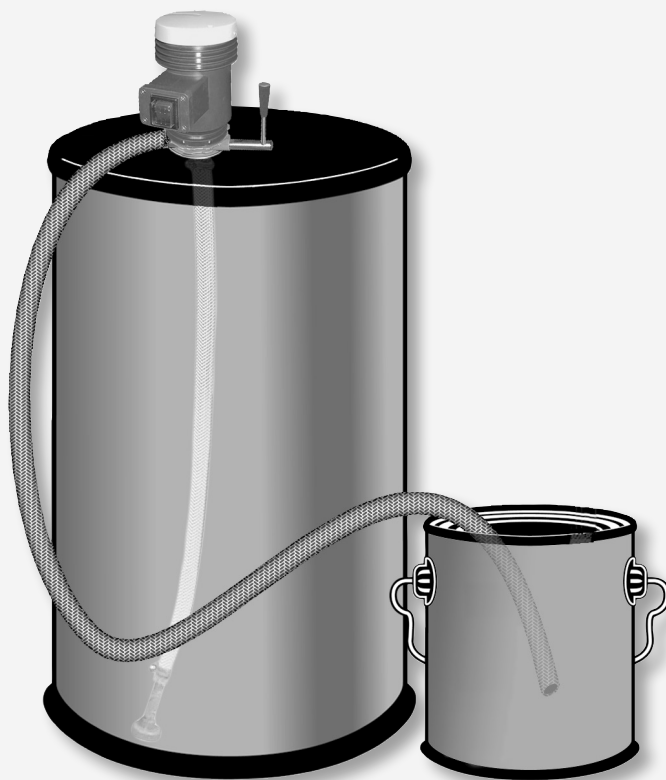

K 3925/5

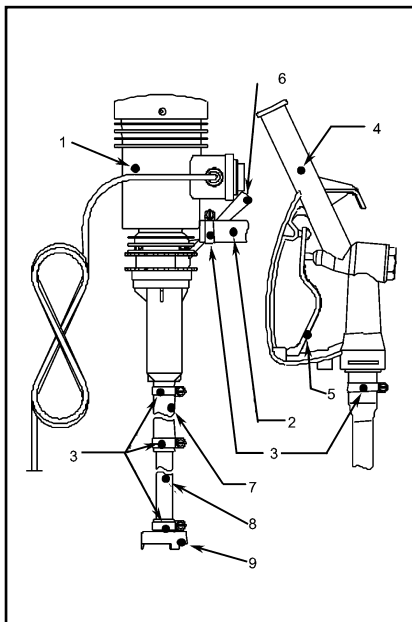

LEGENDA

- | | |
|--------------------------|--------------------------|
| ① Corpo pompa. | ⑥ Levetta d'innesco. |
| ② Tubo di mandata. | ⑦ Tubo d'aspirazione. |
| ③ Fascette. | ⑧ Tubo in acciaio inox. |
| ④ Pistola di erogazione. | ⑨ Filtro di aspirazione. |
| ⑤ Leva d'erogazione. | |

Caratteristiche

Codice

K 3925 5000

Tensione

220 - 230 V / 50Hz

Potenza assorbita

224W

Classe di isolamento

II □

Portata

40 l/min circa

Prevalenza

Hmax 1 m (per brevi periodi 4 m)

Filetto del corpo pompa

M 64 - 2"

Ø interno dei tubi

17,5 mm

Peso circa

3,5 kg

• Uso conforme alla destinazione

La pompa K 3925/5 è un'elettropompa centrifuga e viene utilizzata per il travaso di gasolio e carburante diesel, emulsioni ed acqua. Ideale per il rifornimento rapido ed agevole di veicoli con motore diesel da fusti, cisterne e serbatoi.

Dell'uso conforme alla destinazione fa parte anche l'osservanza delle istruzioni per il montaggio, per il funzionamento, per lo smontaggio e per la manutenzione.

Qualsiasi uso diverso da quelli sopra descritti, per esempio **il travaso di solventi o benzina, può causare seri pericoli di esplosione e di incendio** e non viene considerato conforme alla destinazione così come modifiche arbitrarie al prodotto fatte dall'operatore.

Si declina ogni responsabilità per danni causati da un impiego non conforme alla destinazione. Inoltre usi della pompa non conformi alla destinazione fanno automaticamente decadere la garanzia.

• Indicazioni di sicurezza

- Prima di utilizzare la pompa leggere attentamente le istruzioni e conservarle per ulteriori consultazioni.
- Non utilizzare per solventi e carburanti (ad es. benzina).
- Campo di temperatura dei liquidi da -10°C a +35°C (DIN 51601/1).
- Il motore e l'interruttore non sono in esecuzione anti-deflagrante. Non utilizzare la pompa in zone a rischio di esplosioni.
- Il motore in esecuzione a doppio isolamento rende possibile il travaso di acqua in completa sicurezza.
- Le dotazioni di sicurezza sono integrate da un sistema anti-sifone incorporato che, in caso di danneggiamento accidentale del tubo di mandata o della pistola di erogazione, provvede ad evitare che il liquido contenuto nel fusto possa spargersi nell'ambiente.
- Evitare assolutamente il funzionamento a secco della pompa.
- La pompa funziona solo in posizione verticale.

- Azionare la pompa solo sotto sorveglianza dell'operatore.
- Prima di collegare la pompa alla fonte di alimentazione assicurarsi che il voltaggio sia conforme alle prescrizioni indicate.
- Durante il rifornimento di gasolio non fumare.
- Prestare attenzione alla fuoriuscita di gasolio che provoca danni all'ambiente.
- Per l'uso della pompa K 3925/5 valgono comunque le disposizioni antinfortunistiche in vigore.

• Dotazione e montaggio

La confezione comprende:

N° 1 corpo pompa

N° 4 m di tubo in gomma da tagliare secondo le esigenze dell'utilizzatore.

N° 1 pistola d'erogazione

N° 1 tubo in acciaio inossidabile AISI 304.

N° 1 filtro

N° 5 fascette

Preparare il tubo di aspirazione tagliandolo dal tubo di gomma ad una lunghezza sufficiente per arrivare sul fondo del fusto o del serbatoio.

Infilare un'estremità del tubo di aspirazione sull'apposito bocchettone di aspirazione sul corpo pompa e fissarlo con una fascetta.

Infilare il tubo in acciaio inossidabile sull'altra estremità del tubo di aspirazione e fissarlo con una fascetta.

Montare il filtro e fissarlo con una fascetta.

Avvitare il corpo pompa sul fusto o sul serbatoio prestando attenzione a posizionare il corpo pompa in posizione verticale e collegare l'apparecchio alla fonte di alimentazione.

Infilare il tubo di mandata sul bocchettone di mandata del corpo pompa e fissarlo con una fascetta.

Infilare la pistola di erogazione all'estremità opposta del tubo di mandata e fissarla con una fascetta.

• Messa in funzione

Tenere premuta la leva della pistola d'erogazione.

Innescare la pompa agendo ripetutamente sulla levetta d'innescò situata sul corpo pompa finché il liquido inizi a defluire dalla pistola d'erogazione (ripetere questo processo ad ogni accensione del motore o in caso di black-out).

Mettere in funzione il motore mediante l'interruttore e procedere all'erogazione.

Al termine rilasciare la leva d'erogazione e spegnere il motore.

IMPORTANTE:

**Non lasciare il motore in funzione con la leva d'erogazione non premuta per più di 5 minuti.
Evitare il funzionamento a secco della pompa.**

• Smontaggio e manutenzione

La pompa K 3925/5 richiede poca manutenzione ma al fine di non comprometterne la durata consigliamo di controllare, e se necessario pulire, periodicamente il filtro di aspirazione e di controllare lo stato di efficienza dei tubi e della pistola d'erogazione.

Prima di eseguire qualsiasi operazione di pulizia, manutenzione e smontaggio assicurarsi di avere scollegato la pompa dalla fonte di alimentazione.

Se il cavo di alimentazione è danneggiato, esso deve essere sostituito dal costruttore o dal suo servizio d'assistenza tecnica o comunque da una persona con qualifiche similari, in modo da prevenire ogni rischio. Assicurarsi che il luogo dove è installata la pompa non è suscettibile ad essere inondato.

• Materiale

La pompa è prodotta in un tecnopolimero che garantisce la massima resistenza a tutte le sollecitazioni a cui la pompa può essere sottoposta durante le operazioni di travaso.

Tutte le parti metalliche interne ed esterne sono in acciaio inossidabile AISI 303 e 304.